



PROTOKOLL

zur Sitzung der Hochschulvertretung der ÖH an der Pädagogischen Hochschule OÖ

18.06.2025 16:30-18:15 ÖH-Büro EG Kaplanhofstraße 40

1. Feststellung der ordnungsgemäßen Einberufung

Einstimmig festgestellt.

2. Feststellung der Anwesenheit und Beschlussfähigkeit

Mandat Nr.	Name	Anwesend (ab)	Abwesend (ab)
1	Fürthaller Michael	X	
2	Alisamy Lama		X
3	Landl Gerald	17:15	
4	Eichberger Lea		X
5	Wurm Lena		X
6	Mayrhofer Janine	X	

7	Wroblewska Malgorzata	17:00	
8	Hinteramskogler Silvia	X	
9	Ploberger Viktoria		X
Gesamt	Beschlussfähigkeit gegeben/Nicht gegeben	7	Von 9
Funktion	Name	Anwesend (ab)	Abwesend (ab)
STV-WIREF StÜ von Eichberger Lea	Vilkouski Mikalai	X	
WIREF	Stiegler Florian		X
Ref Öko	Ennser Vanessa	X	
SB	Hauzinger Johanna		X
SB	Parzer Laura		X
Bipolref STÜ von Ploberger Viktoria	Reiter Anna	X	
Sozref	Vogl Stefan	X	
Sozref-SB	Fuchsberger Leonie	X	

3. Genehmigung der Tagesordnung

Einstimmig angenommen.

4. Genehmigung des Protokolls der letzten Sitzung

Einstimmig angenommen.

5. Bericht des Vorsitzes

Gespräch mit Margit Steiner über abgelehnten Antrag, Einige Meldung zu Rückzahlung des Leistungsstipendiums an die PH wegen Verwaltungsfehler; ÖH prüft rechtliche Schritte; Weg muss über Zivilrecht gegangen werden; Rechtsbeistand ev. Über RA Huber, Kostenfrage;

6. Berichte der Vorsitzenden der Studienvertretungen

6.1. Primarstufe

STV wird mangels Mandaten aufgelöst. Schwerpunktprojekte haben stattgefunden, Primarstufenreferat soll eingerichtet werden;

6.2. Sekundarstufe

Neues Curriculum ist final fertig; Viele Äquivalenzlisten für Umstieg; Zoom-Meeting mit Minichberger 28.5. von 13:00-14:00; STV bleibt weiterhin bestehen;

6.3. Berufsbildung

Bericht folgt, STV bleibt auch in nächster Periode bestehen;

7. Berichte der Referentinnen und Referenten

Referat für Bildungspolitik:

- Podiumsdiskussion zu den ÖH Wahlen: es waren Vertreter_innen aller kandidierenden Fraktionen da, auch einige Studis. Verbesserung für nächstes mal: die VA gezielt zur gleichen Zeit mit LVAs abhalten, die inhaltlich dazu passen damit Profs mit den Studis herkommen können;
- Gespräch mit Vertreterin von DyslexieLab Summerschool gesprochen (auf unserem Instagram Account gibt es ein Posting dazu), sie würden sich sehr freuen, wenn wir das noch einmal bewerben
- es waren ÖH Wahlen: die Wahlbeteiligung für Lehramt an der JKU war von allen STVen die höchste WBT;
- Ausarbeitung Posting zu Amoklauf in Graz: Danke an alle Rückmeldungen;
- Ausarbeitung Posting Pride: wird demnächst gepostet;

- Am Samstag veranstaltet die QUACK gemeinam mit dem FemRef an der JKU ab 9.30 einen Pride Brunch, sie würden sich freuen, wenn wir dort hinkommen und das mitbewerben;
- Am Dienstag nächste Woche konstituiert sich die ÖH JKU;

Referat für Öffentlichkeitsarbeit:

Immer noch Probleme mit der Homepage, Aussendung zum Semesterschluss geplant, Instagram hohe Reichweiten;

Referat für Internationales:

Budget wurde überschritten, Finanzierung trotzdem durchgeführt; Beschwerde zu einem Praktikum; Problem wurde bearbeitet sollte gelöst werden; Beschwerde zu den Kursen; Schriftliche Info folgt;

Referat für Organisation:

Sommerfest von der JKU, Es werden noch Leute gebraucht;

Referat für Soziales:

Neuer Referent, eine Anfrage, Einarbeitung begonnen für neue Fonds; How-to wird erstellt für Fonds;

Referat für Gleichstellung/Gender:

Regenbogenspritzerstände sind gut angekommen, Spenden sollen in Zukunft wieder gesammelt werden; Stammtisch kommt noch am 23.6.;

Referat für wirtschaftliche Angelegenheiten:

Bericht bei JVA 25/26; Rechnungen sollen digitalisiert werden; Geld zurück nur mit Refundierungsantrag;

Referat für Umwelt und Ökologie:

Obstkiste soll besser beworben werden; Geschenk an Infopoint, Vanessa und Leonie übernehmen Bewerbung; Mülltrennung bei Festen etc. soll besser funktionieren, Pfandbecher; Neue Fahrradständer sollen im Herbst ausgeschrieben werden;

8. Teambuilding Sommer

Vorschläge für Ausflüge und gemeinsame Aktivitäten können in die allgemeine Whatsappgruppe geschrieben werden;

9. Vorgangsweise Herbst/ÖH-Klausur

2 ÖH-Klausuren für Inhalt und Organisation geplant (Büroübernahme im Oktober), Details folgen;

10. Anträge im allgemeinen Interesse der Studierenden

Antrag Fahrradständer: Zurückgezogen für genauere Prüfung

Antrag Podiumsdiskussion PH: Zurückgezogen für genauere Prüfung im Herbst

Antrag 1: Übernahme erhöhte Kosten für Projekt Zauner/VISCOM:

**Zusatzantrag: Rückfrage Kostenaufschlüsselung Begründung
Kostenüberschreitung: 6 Pro/1 Gegenstimme**

Antrag angenommen;

Antrag 2: Studierende am Steuer: 2 Pro/ 4 dagegen / 1 Enthaltung

Antrag abgelehnt;

11. Termine

Regenbogenstammtisch am 23.6. ab 17:00 im ÖH-Büro

12. Allfälliges

Keine Punkte;

Ende: 18:15

Protokollführung: Michael Fürthaller

Michael Fürthaller/Lama Alisamy/Gerald Landl

Vorsitzteam



Pädagogische Hochschule
Oberösterreich
Vanessa Ennser
Kaplanhofstr. 40
4020 Linz

Ihr/e Ansprechpartner/in:

Carina Terbaum
Telefon: +43 662 8881 31
carina.terbaum@kaiserkraft.com

Angebotsnummer: 01415257
Kundennummer: 0031135

10.06.2025

Sehr geehrte Damen und Herren,

wir danken herzlich für Ihre Anfrage und unterbreiten Ihnen zu unseren [Allgemeine Geschäftsbedingungen](#) nachfolgendes Angebot.

Jetzt neu im Sortiment: über 4.000 Verpackungsartikel unter www.kaiserkraft.at/rf



KAISER+KRAFT Ges.m.b.H.
Business Boulevard
Sterneckstraße 35
5020 Salzburg
UID-NR.: ATU34912609

Telefon 0662 88 81-0
Telefax 0662 88 81-81
www.kaiserkraft.at
E-Mail: service@kaiserkraft.at

Commerzbank AG
IBAN: AT94 1967 5001 0253 7800
BIC: COBAATWXXX

FN 72764 g
Landesgericht Salzburg
ARA-Lizenznummer: 6191
Transportverpackung generell
entpflichtet
DVR 0443859

Pos.	Menge	Einheit	Artikel / Beschreibung	Listenpreis	Ihr Angebotspreis	Ihr Gesamtpreis EUR
1	11	Stück	584482	141,00	126,90	1.395,90



Anlehnbügel GILA, Stahl 70 x 10 mm, feuerverzinkt Sonderrabatt 10,00 %

- Hochwertiger Fahrradanelehnbügel
- Auch für E-Scooter geeignet
- Ideal für den repräsentativen Außenbereich

Material: Stahl. Farbe: feuerverzinkt. Höhe: 800 mm. Breite: 800 mm. Tiefe: 70 mm. Befestigungsart: zum Aufdübeln. Radeinstellung: 2-seitig. Oberfläche: feuerverzinkt. Höhe über Flur: 800 mm. Ausführung: ohne Knieholmen.

Montagezustand: Montierte Anlieferung.

Voraussichtliche Lieferzeit: 1 - 2 Wochen

[Hier geht's zum Produkt im Webshop!](#)

Pos.	Menge	Einheit	Artikel / Beschreibung	Listenpreis	Ihr Angebotspreis	Ihr Gesamtpreis EUR
------	-------	---------	------------------------	-------------	-------------------	---------------------

Optional: Passendes Zubehör zu diesem Artikel

2	1	Stück	584486	78,90	71,01	71,01
---	---	-------	--------	-------	-------	-------

Halteschellen-Set, für 5 Scooter, feuerverzinkt, schwarz Sonderrabatt 10,00 %

- Hervorragend geeignet für E-Scooter
- Kunststoffbeschichtung verhindert Kratzer an der Lenkstange
- Diebstahlschutz dank Vorhänge- oder Kabelschloss möglich

Material: Stahl. Farbe: feuerverzinkt / schwarz.

Montagezustand: Zerlegte Anlieferung – leichte Montage.

Voraussichtliche Lieferzeit: 1 - 2 Wochen

[Hier geht's zum Produkt im Webshop!](#)



KAISER+KRAFT Ges.m.b.H.
Business Boulevard
Sterneckstraße 35
5020 Salzburg
UID-NR.: ATU34912609

Telefon 0662 88 81-0
Telefax 0662 88 81-81
www.kaiserkraft.at
E-Mail: service@kaiserkraft.at

Commerzbank AG
IBAN: AT94 1967 5001 0253 7800
BIC: COBAATWXXXX

FN 72764 g
Landesgericht Salzburg
ARA-Lizenznummer: 6191
Transportverpackung generell
entpflichtet
DVR 0443859

Ihre Preisübersicht

Pos.	Menge	Einheit	Artikelnummer	Artikelbeschreibung	Ihr Angebotspreis EUR
1	11	Stück	584482	Anlehnbügel GILA, Stahl 70 x 10 mm, feuerverzinkt	1.395,90
2	1	Stück	584486	Halteschellen-Set, für 5 Scooter, feuerverzinkt, schwarz	(71,01)
Optional zu Pos. 1					
Ihr Gesamtnettopreis					1.395,90
MwSt 20,00%:					279,18
Ihr Gesamtpreis inkl. MwSt					1.675,08

Lieferbedingung: FREI HAUS

Zahlungsziel: Netto 30 Tage

Angebotsgültigkeit: Dieses Angebot ist bis zum 10.07.2025 gültig

Bitte weisen Sie bei Ihrer Bestellung auf diese Angebotsnummer hin.

Hinweis: Sonderanfertigungen bzw. Sonderartikel sind vom allgemeinen Rückgaberecht ausgeschlossen!

Wir freuen uns auf Ihren Auftrag und sichern Ihnen bereits heute eine sorgfältige und fachgerechte Erledigung zu.

Mit einem Klick auf nachstehenden Link [Angebot annehmen](#) können Sie direkt Ihre Bestellung per Email an uns senden.

Mit freundlichen Grüßen
KAISER+KRAFT GmbH
i.A. Carina Terbaum

Dieses Schreiben wurde maschinell erstellt und ist auch ohne Unterschrift gültig.
Mit der Bestellung akzeptieren Sie die allgemeinen Geschäftsbedingungen (AGB).

Die Gebühren (ARA) laut Verpackungsverordnung sind bereits im Preis enthalten.



KAISER+KRAFT Ges.m.b.H.
Business Boulevard
Sterneckstraße 35
5020 Salzburg
UID-NR.: ATU34912609

Telefon 0662 88 81-0
Telefax 0662 88 81-81
www.kaiserkraft.at
E-Mail: service@kaiserkraft.at

Commerzbank AG
IBAN: AT94 1967 5001 0253 7800
BIC: COBAATWXXXX

FN 72764 g
Landesgericht Salzburg
ARA-Lizenznummer: 6191
Transportverpackung generell
entpflichtet
DVR 0443859

Hochschülerinnen und Hochschülerschaft
 an der Pädagogischen Hochschule Oberösterreich
 Kaplanhofstraße 40, 4020 Linz
 Vanessa Ennser
 UID-Nr.:

Angebots Nr.: AN-10077
Datum: 27.05.2025
KdNr.: **7674**

Sachbearbeiter: Hr. Philipp Goldin
Telefon: +43 4232 89559
Mail: office@maluk.at

ANGEBOT

Tel-Nr.:
 Mobile:
 Fax-Nr.:
 Email: v.ennser@gmail.com

Ihre Anfragenummer: lt. Mail

Sehr geehrte Damen und Herren,

vielen Dank für Ihre o. g. Anfrage. Nachfolgend erhalten Sie freibleibend unser detailliertes Angebot.

Pos.	Beschreibung	Menge	Einzelpreis	Rabatt	Gesamtpreis
1.	Anlehn- und Absperrbügel Modell TRUST 11 750 x 800 mm L/H, zum Aufdübeln. Artikel 105500083 - Jede Fahrradgröße und jeder Fahrradtyp kann am Rahmen befestigt werden. - optimierte Diebstahlsicherung: Befestigung des Fahrradrahmens mit Schloss an den stabilen integrierten Stahlösen möglich. - Stabiles Stahlrohr, Durchmesser 48 mm. Korrosionsgeschützt und wertbeständig durch Feuerverzinkung. - Zerlegt im Karton. Schneller, preiswerter Versand per Paketdienst. - Versand in recycelbarer Verpackung.	14,00	99,00 €	10,00%	1 247,40 €
2.	Fracht u. Verpackung	1,00	120,00 €		120,00 €
Summe Netto					1 367,40 €
zzgl. USt. 20%					273,48 €
Gesamtsumme					1 640,88 €

Lieferzeit: ca. 2 Wochen

Preise netto, Franko gegen Verrechnung

Zahlungskonditionen: 10 Tage nach Lieferung

Preisgültigkeit: Aufgrund der angespannten Preis- und Liefersituation für viele Zukaufteile, können wir keine Preisbindung länger aufrecht halten. Unser Angebot ist 4 Wochen gültig

Lieferzeit: Es kann aktuell zu Lieferverzögerungen durch die Materialbeschaffung kommen, daher sind Lieferzeitangaben derzeit nur Schätzungen.

Transportschaden: Da die Ware durch eine Fremdspedition zugestellt wird, ist es unbedingt notwendig, die Ware vor Annahme auf Beschädigung zu kontrollieren. Eine nachträgliche Reklamation kann nicht anerkannt werden, da diese seitens der Transportversicherung abgelehnt wird.

Montage bauseits durch den Kunden

Diesem Fahrradstellplatz können Sie vertrauen

Einbetoniert oder aufgedübelt: Das Fahrradlehnsystem TRUST bietet allen Fahrrädern einen komfortablen und sicheren Stellplatz. Schneller, günstiger Versand.

Artikelnummer	Breite	Höhe	Tiefe
105500083	750 mm	800 mm	48 mm

**Technische Daten**

Einstellplätze	2
Einstellwinkel	90° gerade
Farbe	Silber
Garantie	Auf Anfrage
Gewicht	9,20 kg
Konstruktion	Verschraubt
Montageart	Bodenmontage
Oberfläche	Feuerverzinkt
Reifenbreite	
Rohrdurchmesser	48 mm
Seiten	Zweiseitig

020819

Produkt entdecken unter: <https://www.wsm.eu/de/produkte/fahradparksysteme/Trust/>

Maximalen Komfort und große Sicherheit vor Beschädigung und Diebstahl bietet das Fahrradlehnsystem TRUST. Die in frei wählbarem Abstand montierbaren Anlehnbügel aus korrosionsgeschütztem 48 mm starkem verzinkten Stahlrohr ermöglichen das bequeme Abstellen aller Fahrradtypen. Angelehnte Fahrräder können durch die integrierten Stahlösen komplett am Fahrrad-

rahmen befestigt werden. Als Aufsteller können Sie mit TRUST Ihre ganz individuelle Fahrradparkanlage im Nu realisieren und die Bügel jederzeit problemlos erweitern oder entfernen. Ob einbetoniert oder aufgedübelt: In jedem Fall überzeugt auch die schnelle und preiswerte Lieferung per Paketdienst in recycelbarer Verpackung.

- + Stabile Stahlrohrkonstruktion, verzinkt
- + Für jede Fahrradgröße und jeden Fahrradtyp
- + Optimierte Diebstahlsicherung durch Stahlösen
- + Zum Einbetonieren oder Aufdübeln
- + Schneller, preiswerter Versand per Paketdienst

Ziegler Außenanlagen GmbH - Betriebsstrasse 13/Top 23 - 4844 Regau

Lieferadresse

Pädagogische Hochschule Oberösterreich
 Frau Vanessa Ennser
 Kaplanhofstraße 40
 4020 Linz

Pädagogische Hochschule Oberösterreich
 Frau Vanessa Ennser 0732/7470-0
 Kaplanhofstraße 40
 4020 Linz

ANGEBOT ANG022295

Ihre Anfrage vom: 26.05.25
 Ihre Anfrage durch: Frau Vanessa Ennser
 Betreff: BV PHOÖ, 4020 LINZ
 Ihre Referenz:
 Datum 26.05.25

Ihr persönlicher Ansprechpartner:
 Yvonne Schönleitner
 Tel 07672-95895-11
 Fax 07672-95895-14
 yvonne.schönleitner@ziegler-metall.at

Sehr geehrte Frau Ennser,

wir danken Ihnen für Ihre Anfrage und bieten Ihnen unter Zugrundelegung unserer allgemeinen Verkaufsbedingungen freibleibend wie folgt an:

Angebots-Nr.: **ANG022295**
 Kunden-Nr.: **42064**
 - bitte bei jeder Korrespondenz angeben -

Pos.	Artikel	Beschreibung	Menge	VK-Preis	Zeilenbetrag
		Stellfläche mit 3000 mm Breite – 3 Anlehnbügel:			
1	244.433	Anlehnbügel UTAH Breite 850 mm, feuerverzinkt, zum Aufdübeln	3 Stück	213,30 €	639,90 €
			-Rabatt	15 %	95,99 €
		Anlehnbügel aus Flachstahl (80 x 10 mm) mit Fußplatten (80 x 200 mm). Befestigungsmaterial nicht im Lieferumfang enthalten, siehe Zubehör.			

Merkmale:

Nutzung	doppelseitig
Befestigungsart	zum Aufdübeln bei +/- 0 mm
Material	Stahl
Oberfläche	feuerverzinkt
B x T x H	850 x 80 x 850 mm
empfohlene Einbautiefe	+/- 0 mm
Höhe über Flur	850 mm
Rohr-Ø/ Profilmaße	80 x 10 mm
Gewicht	19 kg
Anlieferung	montiert

ZIEGLER Außenanlagen GmbH

Tel +43 (0) 76 72 / 9 58 95

Fax +43 (0) 76 72 / 9 58 95-14

info@ziegler-metall.at

www.ziegler-metall.at

Fracht, Montage und Reparaturarbeiten sind nicht skontierfähig. Es gelten unsere Verkaufs-, Liefer- und Zahlungsbedingungen.
 Handelsgericht Wels FN 273441w · UID-Nr.: ATU 62211733

Ein Unternehmen der CROWD-Gruppe
 www.crowdoutside.com

Sitz der Gesellschaft:
 Betriebsstraße 13 / Top 23
 A-4844 Regau

Bankverbindungen:
 Raiffeisenbank Region Vöcklabruck · IBAN: AT55 3471 0000 0512 4797 · BIC: RZOOAT2L710
 Volksbank Oberösterreich · IBAN: AT35 4480 0461 2701 0000 · BIC: VBOEATWWOOE

Geschäftsführer:
 Joachim Pollanz
 Thomas Baumgartner

Pos.	Artikel	Beschreibung	Menge	VK-Preis	Zeilenbetrag
		Quersteg	ohne		
2	245.001	Fixanker M 10 / 30 / 115 Stahl, galvanisch verzinkt	12 Stück	4,40 €	52,80 €
			-Rabatt	15 %	7,92 €
		Für Befestigung auf Beton. Bestehend aus 1 Stück BAZ M10/30/115 Simplexanker.			
		Stellfläche mit 3500 mm Breite – 3 Anlehnbügel:			
3	244.433	Anlehnbügel UTAH Breite 850 mm, feuerverzinkt, zum Aufdübeln	3 Stück	213,30 €	639,90 €
			-Rabatt	15 %	95,99 €
		Anlehnbügel aus Flachstahl (80 x 10 mm) mit Fußplatten (80 x 200 mm). Befestigungsmaterial nicht im Lieferumfang enthalten, siehe Zubehör.			
		Merkmale:			
		Nutzung	doppelseitig		
		Befestigungsart	zum Aufdübeln bei +/- 0 mm		
		Material	Stahl		
		Oberfläche	feuerverzinkt		
		B x T x H	850 x 80 x 850 mm		
		empfohlene Einbautiefe	+/- 0 mm		
		Höhe über Flur	850 mm		
		Rohr-Ø/ Profildmaße	80 x 10 mm		
		Gewicht	19 kg		
		Anlieferung	montiert		
		Quersteg	ohne		
4	245.001	Fixanker M 10 / 30 / 115 Stahl, galvanisch verzinkt	12 Stück	4,40 €	52,80 €
			-Rabatt	15 %	7,92 €
		Für Befestigung auf Beton. Bestehend aus 1 Stück BAZ M10/30/115 Simplexanker.			

Pos.	Artikel	Beschreibung	Menge	VK-Preis	Zeilenbetrag
		Stellfläche mit 4000 mm Breite – 4 Anlehnbügel:			
5	244.433	Anlehnbügel UTAH Breite 850 mm, feuerverzinkt, zum Aufdübeln	4 Stück	213,30 €	853,20 €
			-Rabatt	15 %	127,98 €
		Anlehnbügel aus Flachstahl (80 x 10 mm) mit Fußplatten (80 x 200 mm). Befestigungsmaterial nicht im Lieferumfang enthalten, siehe Zubehör.			
		Merkmale:			
		Nutzung	doppelseitig		
		Befestigungsart	zum Aufdübeln bei +/- 0 mm		
		Material	Stahl		
		Oberfläche	feuerverzinkt		
		B x T x H	850 x 80 x 850 mm		
		empfohlene Einbautiefe	+/- 0 mm		
		Höhe über Flur	850 mm		
		Rohr-Ø/ ProfilmäÙe	80 x 10 mm		
		Gewicht	19 kg		
		Anlieferung	montiert		
		Quersteg	ohne		
6	245.001	Fixanker M 10 / 30 / 115 Stahl, galvanisch verzinkt	16 Stück	4,40 €	70,40 €
			-Rabatt	15 %	10,56 €
		Für Befestigung auf Beton. Bestehend aus 1 Stück BAZ M10/30/115 Simplexanker.			
		<i>Optional bieten wir Ihnen an:</i>			
7	244.006	Montage	1 Pauschal	1.055,00 €	Einzelpreis
		Montage ohne Erd-, Fundament- und Pflasterarbeiten, inkl. einer An- und Abfahrt der Monteure. Bei der Kalkulation gehen wir davon aus, dass eine ungehinderte Zufahrtsmöglichkeit mit Kran-Lkw gewährleistet ist sowie ausreichende Baufreiheit am Montageort vorliegt.			
		Alle Anschlussarbeiten an elektrische Verbraucher, der Anschluss an die öffentliche Stromversorgung sowie die Inbetriebnahme erfolgen bauseits durch eine autorisierte Elektrofachkraft.			

Pos.	Artikel	Beschreibung	Menge	VK-Preis	Zeilenbetrag
Total EUR ohne MwSt.					1.962,64 €
20% MwSt.					392,53 €
Total EUR inkl. MwSt.					2.355,17 €

Lieferungs- und Zahlungsbed.: frei Bordsteinkante inkl. Verpackung + Entladung
14 Tage netto

Lieferzeit: ca. 4-6 Wochen

Bitte beachten Sie, dass der Versand in Teillieferungen erfolgen kann.

Preisbindung: Das Angebot ist gültig bis zum **30.06.25**

Telefonische Avisierung:

Bei Bedarf ist eine telefonische Avisierung möglich, zu der bei Inanspruchnahme und der daraus resultierenden Fix Day Zustellung € 55,-- als eigene Position in Rechnung gestellt werden.

Bei Kleinmengen durch Versand mit Paketdienst kann eine telefonische Avisierung nicht angeboten werden. Die Zustellung an eine genannte Lieferadresse mit persönlicher Warenübergabe muss bei Kleinsendungen zu allgemein üblichen Geschäftszeiten möglich sein, kann die Ware dennoch nicht zugestellt werden fallen Mehrkosten an.

Die angegebenen Lieferzeiten setzen die technische und kaufmännische Auftragsklarheit voraus.

3 wichtige Hinweise zum Angebot:

1. Bitte beachten Sie unbedingt unsere genannte Bindefrist am Ende des Angebotes
2. Skontierungen können nur noch in folgendem Ausnahmefall erfolgen:
 - 100% Vorkasse
3. Unsere Bedingungen zur Warenabnahme, möglicher Einlagerung und Gefahrenübergang haben sich geändert. Details entnehmen Sie bitte der aktuellen Fassung unserer AGB unter www.ziegler-metall.at/agb

Wir hoffen, dass unser Angebot Ihren Vorstellungen entspricht und verbleiben für heute mit freundlichen Grüßen

Ziegler Aussenanlagen GmbH
Yvonne Schönleitner

Pos.	Artikel	Beschreibung	Menge	VK-Preis	Zeilenbetrag
------	---------	--------------	-------	----------	--------------

**Wir sind ein FSC®-zertifiziertes Unternehmen, TUEV-COC-000690 / FSC-C125798.
Alle Artikel mit FSC® in der Artikelbeschreibung sind entsprechend zertifiziert.**

EXKURS:
OPTIMIERTE FLÄCHENNUTZUNG

Einige Beispiele:

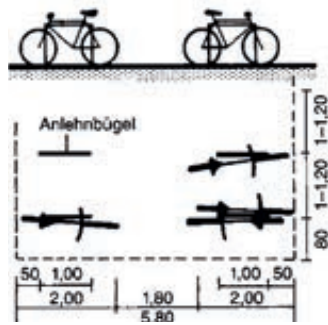

Fahrradabstellanlage mit Anlehnbügel

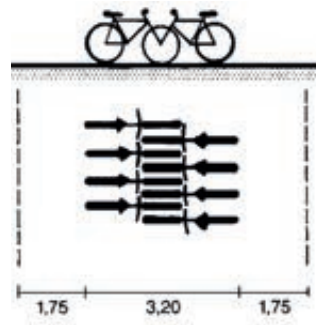

Fahrradüberlappung

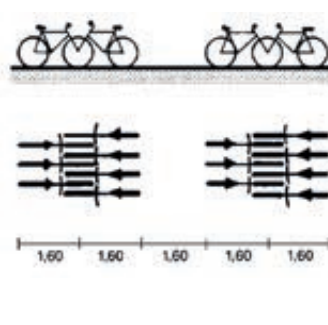

Vorderrad überlappend mit Mittelgang

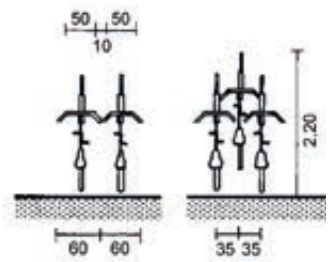

Parken nebeneinander

Parken ineinander

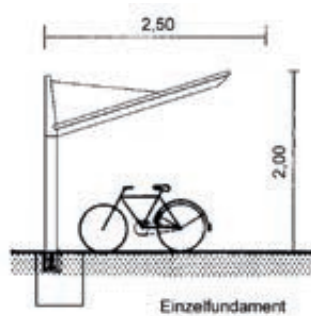

Wetterschutzdach

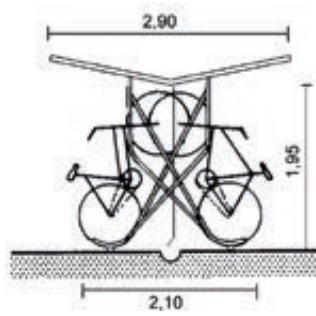

Doppelständer

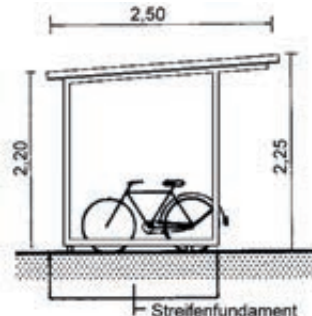

Rohrrahmen-Überdachung

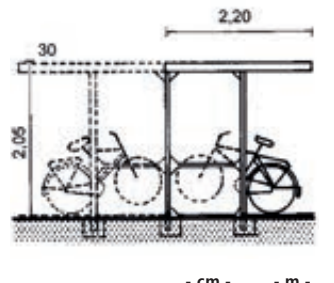

Überdachte Fahrradständer

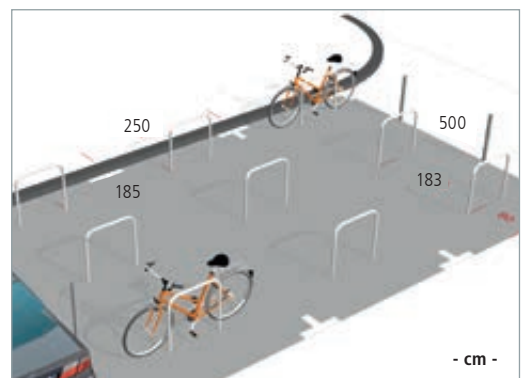
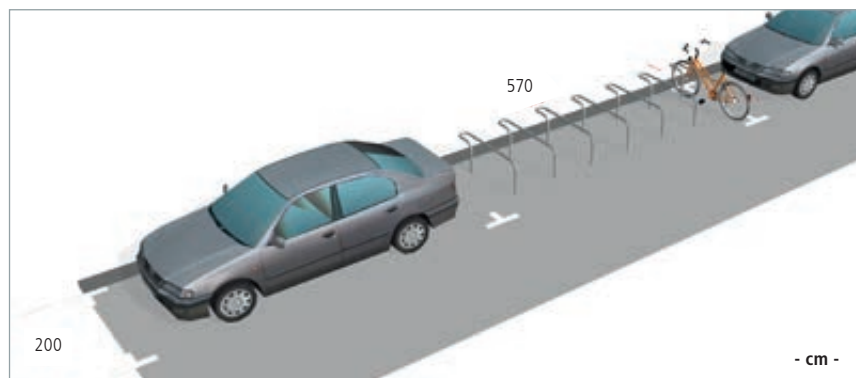
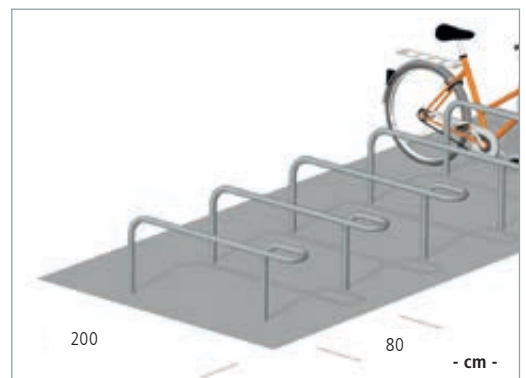
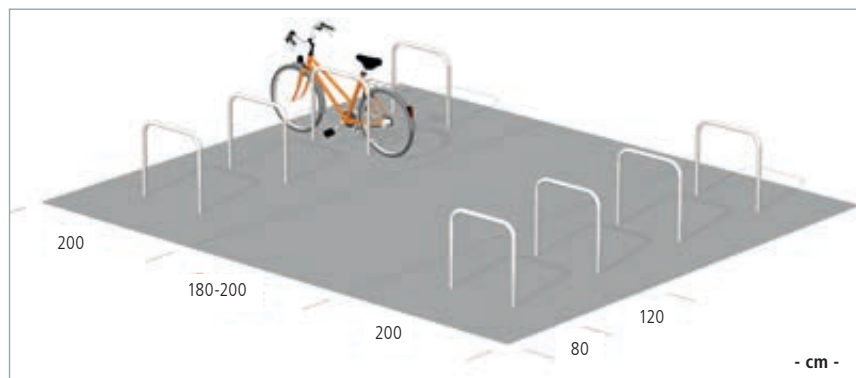

Quellenverweis S. 3-13: Ernst Neufert, Bauentwurfslehre, 44. Auflage 2025, mit freundlicher Genehmigung von © Springer Fachmedien Wiesbaden GmbH, ein Teil von Springer Nature 2025, All Rights Reserved.

▲ Quelle: Neufert Bauentwurfslehre, 44. Auflage

Platzbedarf

Fahrradabstellanlagen sollten so gestaltet werden, dass die Flächen und Zugangswege sowohl für verschiedene Fahrradtypen als auch die Nutzer genügend Raum bieten. Zum Beispiel sollten die Nutzer Räder gut zum Abschließen erreichen, aneinander vorbeigehen und bequem ein- und ausparken können. Generell ist eine Grundfläche von 1 – 1,5 m² pro Fahrrad einzuplanen. Mit Bewegungsflächen und Zu- und Abfahrtswegen sind es etwa 2 – 3 m².

Die Bewegungsfläche / der Fahrweg sollte:

- bei Queraufstellung mindestens 1,60 m, wir empfehlen 1,80 m,
- bei Schrägaufstellung mindestens 1,20 m, wir empfehlen 1,50 m, breit sein.

Besonders bei größeren Anlagen und dort, wo gleichzeitig viele An- und Abfahrten stattfinden sind mehrere Zu- und Ausfahrten sinnvoll.

Benötigter Platz

Das Fehlen von Raum ist ein spezielles Problem in stark besiedelten Innenstädten. Die Wahl besteht dann zwischen der Umgestaltung des vorhandenen Gebietes oder einer kompakten Fahrradabstellanlage mit optimaler Platzausnutzung.

Veränderte Nutzung des Gebietes

Um die Infrastruktur zu optimieren ist es wichtig, notwendige Fahrradparkplätze einzurichten, auch wenn das eine Umstrukturierung der Umgebung erfordert.

Kompaktlösung

Bei Kompaktlösungen werden die Fahrradständer näher zusammengedrückt. Jedoch sinkt der Komfort für die Radfahrer, je enger der Abstand der Fahrradständer ist.



Fahrradüberdachung PEGASUS

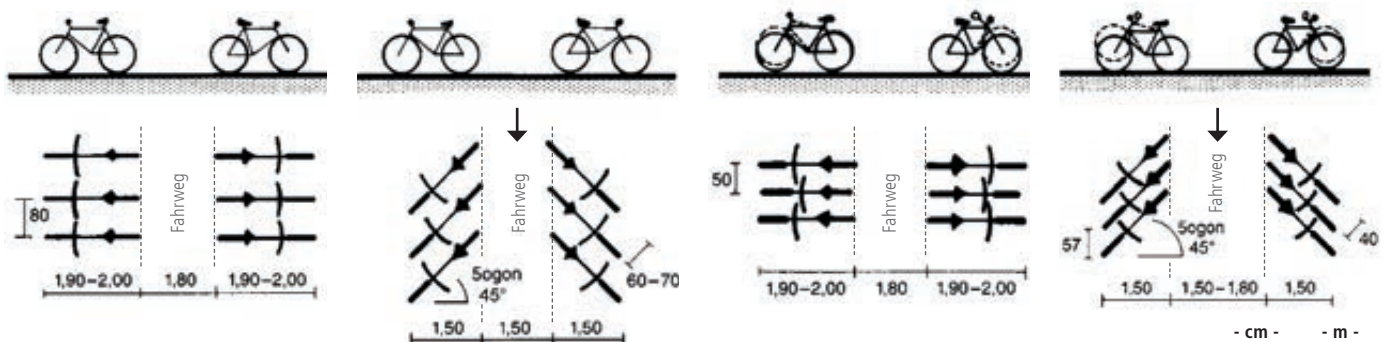

Queraufstellung:
Grundmaße für das Abstellen von Fahrrädern, gerade

Schrägaufstellung:
höhengleiche Anordnung, schräg

Queraufstellung:
höhenversetzte Anordnung, gerade

Schrägaufstellung:
höhenversetzte Anordnung, schräg

▲ Quelle: Neufert Bauentwurfslehre, 44. Auflage



Ein durchschnittliches Fahrrad ist etwa 60 bis 70 cm breit, 1,90 bis 2,00 m lang und 1,00 m hoch. Zusätzlich muss noch der Platzbedarf für das Ein- und Ausparken berücksichtigt werden. Eine zu enge Aufstellung erschwert das Manövrieren, es kommt leicht zu Beschädigungen der Räder bzw. zu einer Verschmutzung der Kleidung. Ohne Abstellhilfen besteht zudem die Gefahr, dass die Fahrräder schnell umfallen (Domino-Effekt).

Bei einer Reihenaufstellung sollte die Stellfläche pro Fahrrad mindestens 80 cm breit sein. Ideal sind großzügig dimensionierte Fahrradabstellplätze. Durch eine geschickte Anordnung der Fahrradabstellplätze (Hoch-/Tiefstellung, zweiseitige Anordnung – Überlappung der Vorderräder) lassen sich platzsparende, wenn auch meist weniger komfortable Lösungen, realisieren.

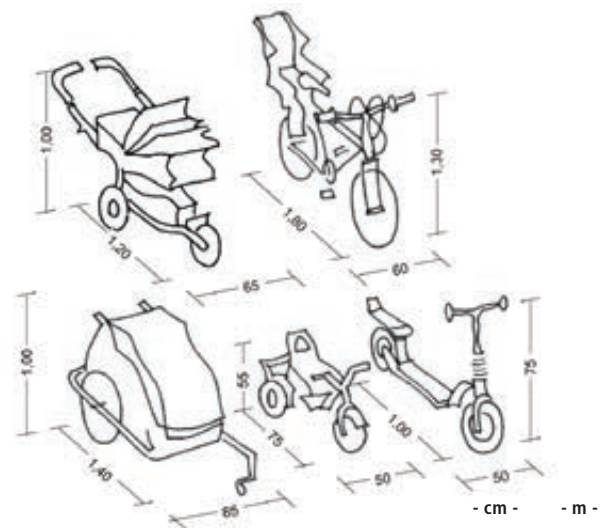
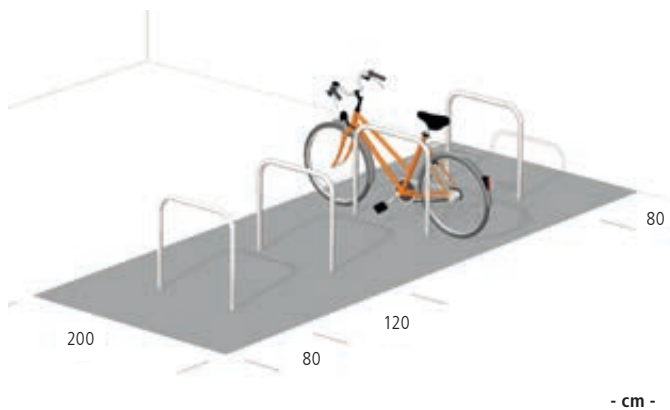

Ausreichend Platz

Schaffen Sie bessere Konditionen zum Parken, werden die Bereiche auch intensiver genutzt. Es sollten deshalb etwa 25% mehr Fahrradparkplätze für Expansionen eingeplant werden. Für eine hohe Akzeptanz sollten Fahrradüberdachungen beleuchtet sein und regelmäßig gereinigt werden.

Arbeitsstellen und Einrichtungen

Ausreichend Parkmöglichkeiten zu errichten ist eine wichtige Voraussetzung, um Arbeitnehmer, Schüler, Studenten und Gäste zum Radfahren anzuregen. Richtwerte für die Planung finden Sie in der Tabelle auf Seite 9. Im Einzelfall ist es sinnvoll, je nach den örtlichen Bedingungen und Erfahrungen, von den Werten abzuweichen.

Attraktive Fahrradabstellanlagen steigern die Nutzungsfrequenz:



▲ Platzbedarf für Fahrräder, Kinderwagen, Fahrradanhänger, Dreirad, Roller etc. Quelle: Neufert Bauentwurfslehre, 44. Auflage

ANGEBOT

Datum: 30.05.25

Projektname: Keynote an der Pädagogischen Hochschule Oberösterreich
November 2025

PROJEKTBECHREIBUNG

Sehr geehrte Damen und Herren,

vielen Dank für Ihre Anfrage und das Interesse an meiner Expertise für eine Keynote im Rahmen Ihrer Veranstaltungsreihe im November 2025. Als langjährige Universitätslektorin im Bereich Social Media Kommunikationspsychologie sowie als Kommunikationsstrategin mit über 18 Jahren Erfahrung in PR, Marketing und digitaler Markenbildung freue ich mich sehr über die Möglichkeit, mein Wissen und meine Praxisperspektive mit Pädagog:innen, Lehramtsstudierenden und Lehrenden Ihrer Hochschule zu teilen.

Vorgeschlagener Titel der Keynote:

„Social Media im Bildungsalltag: Chancen, Risiken und Kompetenzen für eine digitale Unterrichtspraxis“

Inhalte der Keynote (90 Minuten inkl. Diskussion):

- Digitale Lebensrealitäten von Schüler:innen und Studierenden: Wie Social Media heute Identität, Kommunikation und Lernen beeinflusst
- Chancen und Herausforderungen für den Unterricht
- Kritischer Umgang und Medienkompetenz: Tools, Strategien und Reflexionsfragen für die Arbeit mit digitalen Inhalten
- Diskussion & Q&A: Raum für Fragen, Austausch und individuelle Perspektiven aus dem Bildungsalltag

LISA SOPHIE

Thoma

Ich bin überzeugt, dass eine fundierte und zugleich praxisnahe Auseinandersetzung mit Social Media nicht nur zur Förderung der Medienkompetenz beiträgt, sondern auch ein essenzieller Bestandteil moderner Bildung sein sollte.

Vorbereitung - Recherche

1.500,-

- Abstimmung eines finalen Vortragstitels und Fokus-Settings mit der PH OÖ (Themengewichtung: Chancen, Risiken, Praxisbeispiele etc.)
- Anpassung der Inhalte an Zielgruppe
- Nach Wunsch gerne: Einholen konkreter Fragestellungen oder Fallbeispiele im Vorfeld zur Integration in den Vortrag
- Erstellung der Präsentation inkl. Praxisbeispiele
- Bereitstellung kurzer Vortragstexte oder Infos zur Bewerbung der Veranstaltung

Keynote & Diskussion

1.400,-

- Fachlich fundierter und praxisnaher Impulsvortrag (ca. 60 Minuten)
- Inhalte: Digitale Sozialisation, Medienkompetenz, Social Media im Bildungsalltag, Risiken & Chancen
- Praxisbeispiele aus Schule, Hochschule und Content-Arbeit
- Interaktive Einbindung des Publikums (z. B. durch Fragen, kleine Übungen)
- Moderierte Q&A- oder Diskussionsrunde im Anschluss (ca. 30 Minuten)

2.900,-
ZZGL. UST.

ANREISE LINZ
ZZGL. 290,-

Umfang und Ausführung des Auftrages

Gegenstand des Vertrages ist die von uns angebotene Leistung (Tätigkeit), die nach den Grundsätzen ordnungsgemäßer Berufsausübung unter Anwendung der neuesten Erkenntnisse und Erfahrungen nach bestem Wissen und Gewissen ausgeführt wird. Eine Änderung, Ergänzung oder Erweiterung der Aufgabenstellung und der Art der Arbeitsergebnisse, sowie eine wesentliche Änderung der Vorgehensweise bedürfen einer gesonderten schriftlichen Vereinbarung.

Der Auftraggebende wird die Arbeit der Berater:innen zur erfolgreichen Umsetzung der angebotenen Leistung unterstützen, insbesondere indem er ihnen jederzeit Zugang zu den für ihre Arbeit notwendigen Informationen verschafft und ihnen alle erforderlichen Unterlagen rechtzeitig zur Verfügung stellt.

Der Auftraggebende wird weiterhin Mitarbeiter:innen aus seinem Bereich zur Unterstützung der Berater:innen zur Verfügung stellen, soweit dies von Fall zu Fall notwendig ist.

Besondere Pflichten der Beraterin bzw. des Beraters

Die Beraterin bzw. der Berater ist verpflichtet, alle Informationen aus dem Betrieb des Auftraggebers vertraulich zu behandeln und diese Verpflichtung auch seinen eigenen Mitarbeiter:innen ausdrücklich aufzuerlegen.

Honorare und Kosten

Die Vergütung für die Leistungen der Beraterin bzw. des Beraters wird nach dem Zeitaufwand einschließlich 50 % der Reisezeit berechnet (Zeithonorar), soweit im Einzelfall nichts anderes vereinbart ist.

Haftung

Eine Haftung der Beraterin bzw. des Beraters auf Schadenersatz ist ausgeschlossen. Dies gilt nicht bei vorsätzlicher Schädigung durch die Beraterin bzw. den Berater. Feststellung der Beendigung des Auftrags

Hat die Beraterin bzw. der Berater die vereinbarte Leistung erbracht, so teilt er dies dem Auftraggebenden schriftlich mit. Der Auftrag gilt als erfüllt und beendet,

a) wenn die Beraterin bzw. der Berater die schriftlich niedergelegten

Arbeitsergebnisse dem Auftraggebenden übergeben hat und dieser entweder die Abnahme schriftlich bestätigt oder die Ergebnisse verwertet hat

b) oder wenn der Auftraggebende einer Mitteilung der Beraterin bzw. des Beraters gemäß Punkt a) nicht unverzüglich oder spätestens jedoch innerhalb von vier Wochen, schriftlich unter Angabe von Gründen widerspricht.

Vertragsdauer und Kündigung

Die Vertragsdauer richtet sich nach den Vereinbarungen der Vertragsparteien. Der Vertrag kann vom Auftraggebenden jederzeit mit einer Frist von acht Wochen vorzeitig gekündigt werden, wenn betriebliche Gründe des Auftraggebenden dies erfordern.

In diesem Fall wird die Vergütung der Beraterin bzw. des Beraters wie folgt geregelt: Für die bis dahin erbrachten Leistungen der Beraterin bzw. des Beraters wird die volle Vergütung gezahlt. Für Leistungen, die infolge der vorzeitigen Beendigung nicht mehr erbracht werden können, entfällt die Vergütung des Auftraggebenden. Unterlässt der Auftraggebende eine von ihm zugesagte Mitarbeit oder Mitwirkung, so ist die Beraterin bzw. der Berater nach Setzung einer Nachfrist von vierzehn Tagen zur fristlosen Kündigung des Vertrages berechtigt. Die Beraterin bzw. der Berater behält den Anspruch auf die volle Vergütung nach dieser Bestimmung.

Schutz geistigen Eigentums

Die Urheberrechte an den vom Auftragnehmenden geschaffenen Werken (insbesondere Angebote, Berichte, Analysen, Gutachten, Organisationspläne, Programme, Leistungsbeschreibungen, Entwürfe, Berechnungen, Zeichnungen, Datenträger, Trainingsunterlagen usw.) verbleiben beim Auftragnehmenden.

Sie dürfen vom Auftraggebenden während und nach Beendigung des Vertragsverhältnisses nur für die vertraglichen Zwecke verwendet werden.

Insoweit ist der Auftraggebende nicht berechtigt, die Arbeiten ohne ausdrückliche Zustimmung des Auftragnehmers zu vervielfältigen und/oder zu verbreiten. Eine unberechtigte Vervielfältigung/Verbreitung des Werkes begründet in keinem Fall eine Haftung des Auftragnehmenden - insbesondere etwa für die Richtigkeit des Werkes - gegenüber Dritten.

Erfüllungsort und Gerichtsstand

Erfüllungsort und Gerichtsstand ist Wien, Österreich. Es findet ausschließlich österreichisches Recht Anwendung.

Holen Sie sich mehr Sichtbarkeit online und die Präsenz die Sie verdienen!

Hier bekommen Sie die praxisnahe und sichere Methode, wie Sie mit minimalen Aufwand schnell Ergebnisse auf Social Media erzielen.

✦ Inspirierende & maßgeschneiderte Keynotes

30min

Markenmacht: Skalierbare Reputation durch effektives Personal Branding für CEOs und Entrepreneurs

Content Revolution: Wie Künstliche Intelligenz effizient und schnell zu mehr Reichweite führt

Mehr Reichweite = Mehr Geld?
Erfolgreiche Strategien für Content Creator und Influencer:innen

Social Media Mastery: In 40 Sekunden zu mehr Präsenz, Reputation und Sales

✦ Motivierende Workshops

60min - Tagesworkshops

Die Macht der Persönlichkeit: Wie Personal Branding Ihr Leadership stärkt & Karrierechancen maximiert.

Your Leadership Story: Turning Experience into Influence

Unlock the Power of Influencers: Crafting Strategic Collaborations

From Viral to Valuable: Building Long-Term Social Media Strategies

The Art of Content Creation: Hands-On Workshop

✦ Executive Programm

Identität. Macht. Präsenz. - Personal Branding für CEOs



LISA SOPHIE THOMA
BUSINESS INFLUENCERIN

Individuell konzipierte Lösungen

Die Vielfalt der Herausforderungen erfordert maßgeschneiderte Lösungen. Deshalb gibt es flexible Themenbausteine für individuelle Keynotes oder Workshops.

- Motivation: Umsetzung, Strategien und Skalierbarkeit
- Einzelne Social Media Plattformen im Fokus
- Kompetenzen & Technologien: Algorithmen erklärt
- Kommunikationspsychologie & Social Media
- Social Media Trends - Onlinewelt im Wandel
- Praxis: Effiziente Lösungen für erfolgreiche Kommunikation

Vortragssprachen: Deutsch & Englisch

VORTEILE

Personal Branding: Sie lernen, wie Sie mit Strategie und Vertrauen mehr Präsenz und Reputation erreichen.

Effektive Methode: Sie erhalten eine Schritt für Schritt Anleitung, welche auch ohne Vorwissen und mit minimalen Zeitaufwand leicht umsetzbar ist.

Neue Chancen nutzen: Entdecken Sie, wie Sie durch bewährte Techniken und Tools neue Chancen in Karriere und auch im Wettbewerb durch Social Media identifizieren.

Effizientes System: Sie entdecken, wie Sie mit Social Media mehr Sichtbarkeit erhalten und Ihr Netzwerk und damit ihre Möglichkeiten, erweitern.

Inspiration sein: Erfahren Sie, wie Sie durch gezielte Maßnahmen Ihre Präsenz auf Social Media verbessern und Ihr volles Potenzial ausschöpfen.

Sicherheit in der Zukunft: Sie bereiten sich vor, sich selbst und Ihr Umfeld bei Disruptionen und Krisen erfolgreich zu schützen.

KEYNOTES & WORKSHOPS

Als eine der langjährigsten Influencerinnen und erfolgreichsten YouTuberinnen der DACH Region ist Lisa Sophie Thoma, MSc seit jeher ein Stakeholder in den Bereichen Social Media und Personal Branding.

Mit über 15 Jahren Erfahrung in Public Relations und Communications ist Lisa Sophie Thoma seit Jahren für die Markenbildung von Unternehmen und das Branding von CEOs und öffentlichen Persönlichkeiten tätig.

Sie ist Universitätslektorin für Social Media Kommunikationspsychologie, Buchautorin und leitet eine Content Creation Agentur und eine Werbeagentur.

Als Business Influencerin teilt Lisa Sophie Thoma wertvolle Insights zu Themen wie Personal Branding, digitale Transformation und effektive Content-Strategien, um Selbstständigen und Unternehmen zu helfen, ihre Markenpräsenz im digitalen Raum zu stärken.



@Lisa.Sophie.Thoma

Lisa Sophie Thoma, MSc
www.lisasophiethoma.com
office@lisasophiethoma.com



Austrian Video Award
Person of the Year



Master of Science in
Online Kommunikation



Lektorin auf Hochschulen
und Universitäten



bis zu 12 Millionen
monatliche Views



ÜBERSICHT DER THEMEN

Um maßgeschneiderte Workshops zu ermöglichen bitten wir Sie vorab eine Auswahl an Themen zu treffen, welche für Sie von besonderem Interesse sind.

01

STRATEGIE

1. Inhaltstyp-Verteilung
2. Langfristige Social Media Formate
3. Inhaltliche Konsistenz und Qualität
4. Hashtag-Strategie
5. Content-Kalender und Planungsstrategie
6. Story-Engagement
7. Nutzer-generierter Inhalt
8. Influencer-Kooperationen und -Erwähnungen
9. Kampagnen-Performance

02

REICHWEITE

10. Gesamtreichweite
11. Follower-Wachstum
12. Engagement-Rate
13. Post-Frequenz
14. Impressionen
15. Videoaufrufe
16. Interaktionsrate
17. Community Management

03

ZIELGRUPPE

18. Demografische Verteilung
19. Zielgruppeninteressen und -verhalten
20. Geo-Lokation der Zielgruppe
21. Engagement nach Zielgruppe
22. Kundenkonzentration und -verteilung
23. Durchschnittliche Verweildauer
24. Plattform-Analyse

04

BRANDING

25. Markenwiedererkennung
26. Visuelle Identität
27. Designqualität der Inhalte
28. Markenbotschaft
29. Einheitliches Erscheinungsbild
30. User Experience (UX)
31. Storytelling

05

WETTBEWERB

32. Benchmarking gegenüber Wettbewerber:innen
33. Wettbewerber-Engagement
34. Wettbewerber-Content-Strategie
35. Best Practices

06

OPTIMIERUNG

36. Feedback-Schleifen
37. KPI-Überwachung
38. Ist-Analyse
39. Sentiment-Analyse

M.Ed. B.Ed. Norbert Zauner Pädagogische Hochschule
Kaplanhofstraße 40
4020 Linz
Österreich

Rechnung RE.:/2025/0043

Alberndorf, 26.05.2025

Buffet am 23.05.2025 für 28 Personen um 13:00 Uhr

Quelle:
SO469

ARTIKEL	MENGE	PREIS/STK	UST.	BETRAG
Buffet um 13:00 Uhr im Kultur- Kaffee 14x Würstchen- Kartoffelgulasch mit Semmel 14x Kartoffelgulasch mit Semmel inklusive Gualschtopf + Suppentassen + Untertassen und Löffel	28 Stk.	9,90	10%	277,20 €
Salatbuffet 5 versch. Salate + 2x Dressing inklusive Salatteller	28 Stk	6,90	10%	193,20 €
Auf- / Abbau Buffets je Std.	1 Stunde(n)	45,00	20%	45,00 €
2x Tischtuch weiß für Buffet	2 Stk	7,50	20%	15,00 €
		Zwischensumme		477,64 €
		20% USt.		10,00 €
		10% USt.		42,76 €
		Gesamt		530,40 €

Die angeführten Preise enthalten grundsätzlich weder Auf- und Abbau der Buffets noch eine Betreuung während der Veranstaltung.

Geschultes Servicepersonal-wenn benötigt-stellen wir Ihnen gerne zur Verfügung.

Die Abrechnung erfolgt nach tatsächlichen erfolgtem Aufwand bzw. nach der tatsächlichen Veranstaltungsdauer.

Angebot gültig 2 Wochen nach Ausstellungsdatum.

Zahlungsbedingungen: 15 Tage ab Rechnungsdatum

IBAN: AT671953000500528362